

LAURA ASHLEY

IL2671

CARSON WALL BRACKET INSTALLATION INSTRUCTIONS

These instructions are provided for your safety.

Please read carefully before commencing work and retain for future reference.

SAFETY INFORMATION

- * If you are in any doubt consult a person competent to give advice on the installation of electrical equipment.
- * This fitting should be fitted in accordance with current IEE Wiring Regulations and Building Regulations.
- * To prevent electrocution switch off at the mains supply before installing or maintaining this fitting. Ensure other persons cannot restore the electricity supply without your knowledge.
- * To avoid damage to concealed wiring during installation, establish the direction of the supply cable before drilling fixing holes.
- * This fitting is Class 1 = $\frac{1}{\text{I}}$ and should be fitted to a lighting supply (with earth) protected by a 5 amp fuse or equivalent circuit breaker.
- * Always be sure to use the correct type and wattage of bulbs as indicated on the fitting. Never exceed the wattage stated.
- * When changing the bulb, always switch off at the mains and allow the old bulb to cool down before handling. Dispose of used bulbs carefully.

INSTALLATION

1. Ensure the house electricity supply is off at the fuse board.
2. If you are fitting this product in place of an existing one, you may find that there are more than 3 sets of cables connected. If there are loop in cables that are not connected to the light these must be terminated in a separate terminal block not connected to the fitting. Before removing existing fitting, carefully note position of each set of cables
3. Remove the mounting bracket from fitting by undoing the two retaining screws.
4. Using the mounting bracket as template, mark and drill fixing holes in the wall. Ensure the holes are drilled into a solid wall or other suitable mounting and not just into plaster.
5. Align mounting bracket with the fixing holes and fit to the wall using suitable fixings.
6. The weight of the fitting must be supported whilst making the electrical connections as follows:
Connect supply live (normally brown or red) to fitting live (marked "L") on the terminal block.
Connect supply neutral (normally blue or black) to fitting neutral (marked "N") on the terminal block.
Connect the supply earth (normally green/yellow or unsheathed) to earth (marked " $\frac{1}{\text{I}}$ ") on terminal block.
Ensure electrical connections are tight and no loose strands of wire are left out of the terminal block.
7. Offer fitting up to the mounting bracket and align fixing holes. Secure in place with the retaining screws removed earlier. **Take care not to damage wiring.**
8. Fit the candledrip: Unpack the metal sleeve (candledrip) from the packaging and place over the lampholder.
9. Fit the bulb: Type and wattage as indicated on the fitting. **The wattage indicated must not be exceeded.**
10. Switch on the electricity supply at the fuse board.

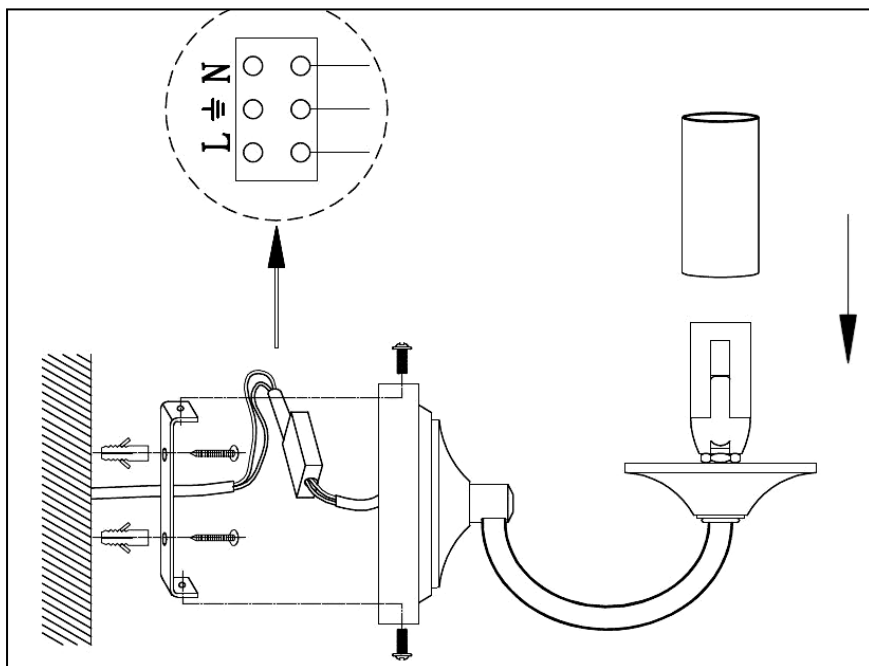

GENERAL INFORMATION

This fitting is designed for internal use only and must be fitted to a DRY SURFACE as any dampness in plaster or paint can damage the finish. **Do not use polish or abrasive cleaner - just a soft dry cloth.**

APPLIQUE CARSON

LAURA ASHLEY

IL2671

INSTRUCTIONS D'INSTALLATION

Ces instructions sont fournies pour votre sécurité.

Veillez les lire attentivement avant de commencer à travailler et les conserver pour référence future

INFORMATIONS DE SÉCURITÉ

- * En cas de doute, consultez une personne compétente pour obtenir des conseils relatifs à l'installation d'équipements électriques.
- * Ce lustre doit être installé conformément aux Réglementations de câblage et aux Réglementations du bâtiment de l'IEE
- * Pour éviter tout risque d'électrocution, coupez l'alimentation secteur avant d'installer ou d'entretenir ce lustre. Assurez-vous que personne ne pourra rétablir l'alimentation à votre insu.
- * Pour éviter les dommages des fils dissimulés pendant l'installation, vérifiez la direction du câble d'alimentation avant de percer les orifices de fixation.
- * Cet équipement fait partie de la Classe 1 = $\frac{1}{\text{I}}$ et doit être raccordé à une prise secteur (avec mise à la terre) protégée par un fusible de 5 ampères ou un coupe-circuit équivalent.
- * Veillez toujours à utiliser des ampoules de type et de puissance correctes comme indiqué sur le lustre. Ne dépassez jamais la puissance recommandée.
- * Lors du remplacement d'une ampoule, coupez toujours l'alimentation secteur et laissez refroidir l'ancienne ampoule avant de la manipuler. Jetez les ampoules usées avec prudence.

INSTALLATION

1. Assurez-vous que l'alimentation électrique de votre domicile est coupée au niveau du disjoncteur.
2. Si vous installez ce produit à la place d'un autre éclairage, vous constaterez peut-être que plus de 3 séries de fils sont raccordés. S'il y a des boucles dans les fils qui ne sont pas raccordés au luminaire, il convient de les terminer dans un bornier distinct non raccordé au luminaire. Avant de retirer le support existant, notez attentivement la position de chaque série de fils.
3. Retirez le support de montage du luminaire en dévissant les vis situées sur le côté de l'applique.
4. En utilisant le support de montage comme modèle, marquez, puis percez les orifices de fixation dans le mur. Assurez-vous que les orifices sont percés dans un mur solide ou un autre montage approprié et pas simplement dans le plâtre.
5. Alignez le support de montage sur les orifices de fixation et adaptez-le au mur à l'aide des fixations adéquates.
6. Le poids du lustre doit être soutenu pendant que vous effectuez les branchements électriques.

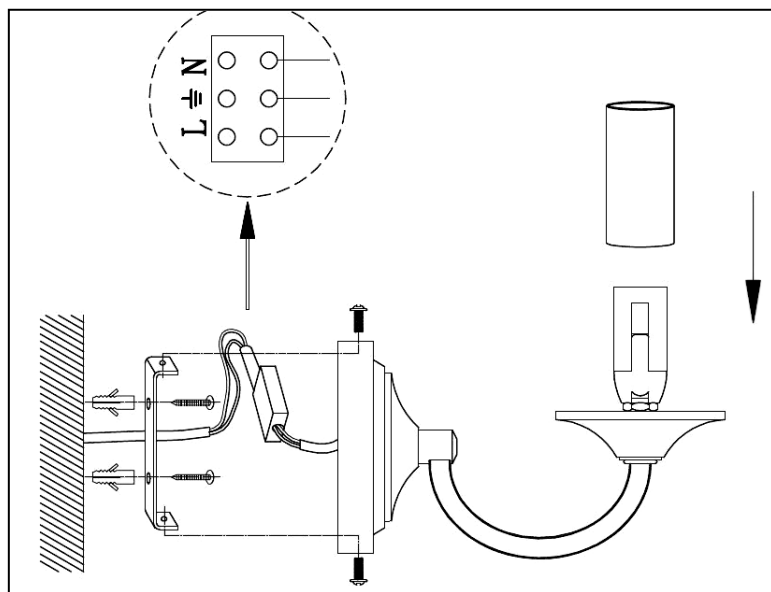

Branchez le fil d'alimentation directe (normalement marron ou rouge) à la prise alimentation du lustre (portant la lettre

« L ») du bornier.

Branchez le fil d'alimentation neutre (normalement bleu ou noir) à la prise neutre du lustre (portant la lettre « N ») du bornier.

Branchez le fil de mise à la terre (normalement vert/jaune ou non gainé) à la prise de terre (marquée « $\frac{1}{\text{I}}$ ») du bornier.

REMARQUE : Assurez-vous que les branchements électriques sont bien serrés et qu'aucune longueur de fil ne dépasse du bornier.

7. Placez le luminaire contre le support de montage et alignez les orifices. Fixez en place à l'aide des vis retirées précédemment. **Veillez à ne pas endommager les fils.**
8. Installez les porte-bougies, puis vissez les ampoules, du type et de la puissance indiqués sur le lustre. **La puissance indiquée ne doit pas être dépassée.**
9. Rebranchez l'alimentation au niveau du disjoncteur.

INFORMATIONS GÉNÉRALES

Ce lustre est destiné à une installation à l'intérieur uniquement et doit être fixé sur une SURFACE SÈCHE, car toute trace d'humidité dans le plâtre ou la peinture pourrait endommager la finition. **Ne pas utiliser de vernis ni de détergent abrasif, simplement un chiffon sec et doux.**

CARSON DUVAR DESTEĞİ
MONTAJ TALİMATLARI

LAURA ASHLEY

IL2671

Bu talimatlar güvenliğinizi için verilmiştir.

İşe başlamadan önce lütfen dikkatlice okuyun ve ileride başvurmak üzere saklayın.

GÜVENLİK BİLGİLERİ

- * Şüpheleriniz varsa, elektrikli ekipmanın montajı konusunda tavsiyeler almak üzere yetkili bir kişiye danışın.
- * Bu bağlantı elemanı, geçerli IEE Elektrik Tesisatı Yönetmelikleri ve Bina Yönetmeliklerine uygun olarak takılmalıdır.
- * Elektrik çarpması nedeniyle ölümleri önlemek için, bu bağlantı elemanını monte etmeden veya bakımını yapmadan önce şebeke bağlantısını kesin. Başka kişilerin sizin bilginiz olmadan elektrik kaynağını açamayacaklarından emin olun.
- * Montaj sırasında gizli kablo tesisatına hasarı önlemek için, tespit deliklerini delmeden önce besleme kablosunun yönünü belirleyin.
- * Bu bağlantı elemanı Sınıf 1'dir = $\frac{1}{1}$ ve 5 amperlik bir sigorta veya dengi devre kesiciyle korunan yıldırımdan korunma beslemesiyle (topraklı) donatılmalıdır.
- * Her zaman, bağlantı elemanında gösterildiği şekilde doğru tip ve vat gücünde ampul kullandığınızdan emin olun. Belirtilen vat gücünü hiçbir zaman aşmayın.
- * Ampülü değiştirirken, her zaman elektrik şebekesini kesin ve işlem yapmadan önce eski ampülün soğumasına izin verin. Kullanılan ampulleri dikkatli şekilde bertaraf edin.

MONTAJ

1. Sigorta panosundan evin elektrik kaynağının kesilmesini sağlayın.
2. Bu ürünü mevcut bir ürünün yerine monte ediyorsanız, 3 setten fazla kablunun bağlı olduğunu görebilirsiniz. Işığa bağlı olmayan kablolarda düğümler varsa, bunlar, bağlantı elemanına bağlı olmayan ayrı bir bağlantı kutusunda sonlandırılmalıdır. Mevcut bağlantı elemanını çıkarmadan önce, her kablo setinin konumunu dikkatlice not edin
3. İki tespit vidasını açarak, montaj desteğini bağlantı elemanından çıkarın.
4. Montaj desteğini şablon olarak kullanarak, duvarda tespit delikleri işaretleyin ve delin. Deliklerin yalnızca alçı sıvaya değil, sağlam bir duvara veya diğer uygun desteğe delindiğinden emin olun.
5. Montaj desteğini tespit vidalarına hizalayın ve uygun teçhizat kullanarak duvara yerleştirin.
6. Elektrik bağlantılarını aşağıdaki şekilde yaparken bağlantı elemanının ağırlığı desteklenmelidir:
Elektrik yüklü kaynağı (normal olarak kahverengi veya kırmızı) bağlantı kutusundaki elektrik yüklü bağlantı elemanına ("L" işaretli) bağlayın.
Nötr kaynağı (normal olarak mavi veya siyah) bağlantı kutusundaki nötr bağlantı elemanına ("N" işaretli) bağlayın.
Toprak kaynağını (normal olarak yeşil/sarı veya kılıfsız) bağlantı kutusundaki toprağa (" $\frac{1}{1}$ ") bağlayın.
Elektrik bağlantılarının sıkı olmasını ve bağlantı kutusunun dışında gevşek kablo telleri olmamasını sağlayın.
7. Montaj desteğine kadar tespit edin ve bağlantı deliklerini hizalayın. Daha önceden çıkarılan tespit vidalarıyla yerine tutturun. **Kablo tesisatına zarar vermeye dikkat edin.**
8. Şamdanı takın: Metal kolu (şamdan) ambalajından çıkarın ve duya yerleştirin.
9. Ampülü takın: Tip ve vat gücü bağlantı elemanının üzerinde gösterilmiştir. **Belirtilen vat gücü aşılmamalıdır.**
10. Sigorta panosundan elektrik kaynağını açın.

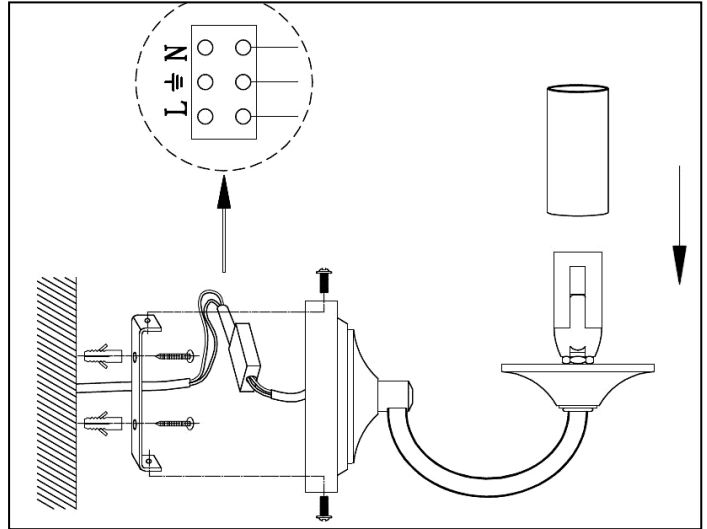

GENEL BİLGİLER

Bu bağlantı elemanı yalnızca iç mekan kullanımı için tasarlanmıştır ve alçı sıva veya boyadaki herhangi bir nemlilik bitişe zarar verebileceğinden KURU YÜZEYE monte edilmelidir. **Cila veya aşındırıcı temizlik malzemesi kullanmayın, yalnızca yumuşak kuru bez kullanın.**